

AM2550 OPERATORS MANUAL

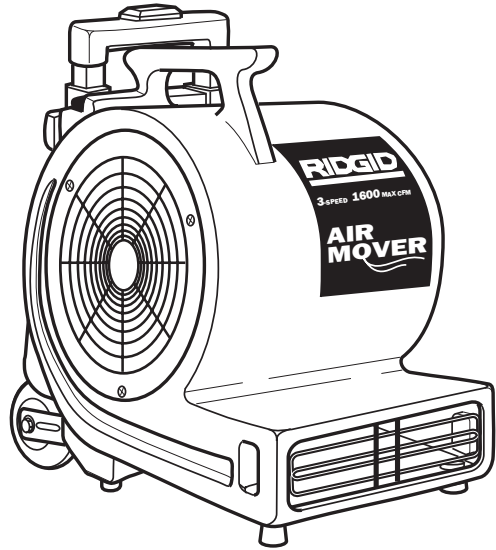

THREE SPEED AIR MOVER

Call Us 1st

For any questions about:

- Operation
- Warranty (See back cover)
- Technical Assistance
- Repair Parts

Please have your Model Number and Serial Number on hand when calling.

1-800-4-RIDGID
1-800-474-3443

RIDGID.com

WET/DRY VAC PARTS
& ACCESSORIES

For Your Safety:
Read all instructions carefully.
Save this manual for future
reference.

Table of Contents

Section	Page	Section	Page
Table of Contents	2	Unpacking and Checking Carton	
Important Safety Instructions	2	Contents	4
Safety Signal Words	2	Features and Operation	5
Read And Save These Instructions	3	Storage	5
Motor Specifications and Electrical		Maintenance	6
Requirements	3	Repair Parts	6-7
Introduction	4	Wiring Diagram	7
		Warranty	8

IMPORTANT SAFETY INSTRUCTIONS

Safety is a combination of common sense, staying alert and knowing how your air mover works. Read this manual to understand the air mover.

Safety Signal Words

DANGER: means if the safety information is not followed someone will be seriously injured or killed.

WARNING: means if the safety information is not followed someone could be seriously injured or killed.

CAUTION: means if the safety information is not followed someone may be injured.

When using your Air Mover, follow basic safety precautions including the following.

Read and understand this owner's manual and all labels on the Air Mover before operating.

CAUTION: To reduce the risk of fire, electric shock, or injury:

- If your Air Mover is not working as it should, has missing parts, has been dropped, damaged, left outdoors, or dropped into water, return it to an Authorized Service Center.
- Do not put any object into ventilation openings. Do not operate with any ventilation openings blocked; keep free of dust, lint, hair or anything that may reduce air flow.
- Keep hair, loose clothing, fingers, and all parts of body away from openings and moving parts.
- Do not allow to be used as a toy. Close attention is necessary when used near children.
- Use only on GFCI protected outlets.
- Do not use an extension cord with this air mover.
- Do not use as a hand truck.

WARNING: To reduce the risk of fire, electric shock, or injury:

- Do not expose to rain. Store indoors.
- Unplug unit from outlet when not in use and before servicing. Turn off air mover before unplugging.
- Automatically operated protective device - Disconnect from power supply before servicing or cleaning.
- Do not use this air mover with any solid state speed control device.
- Do not unplug by pulling on cord. To unplug, grasp the plug, not the cord.
- Do not pull or carry by cord, use cord as handle, close a door on cord, or pull cord around sharp edges or corners.
- Do not use with damaged cord, plug or other parts.
- Keep cord away from heated surfaces.
- Do not handle plug or the air mover with wet hands.
- Do not lift Air Mover using the retractable handle.
- Do not use retractable handle and wheels for going up and down stairs.

READ AND SAVE THESE INSTRUCTIONS

WARNING: To reduce the risk of fire or explosion:

- Do not operate this machine near flammable or combustible liquids, gases, or explosive dusts like gasoline or other fuels, lighter fluid, cleaners, oil-based paints, natural gas, hydrogen, coal dust, magnesium dust, grain dust, or gun powder.
- Do not use or store near hazardous or toxic materials.

The operation of any utility blower can result in foreign objects being blown into the eyes, which can result in severe eye damage. Always wear safety goggles complying with ANSI Z87.1 (or in Canada CSA Z94.3) shown on package. Everyday eyeglasses have only impact resistant lenses. They are not safety glasses. Safety

Goggles are available at many local retail stores. Glasses or goggles not in compliance with ANSI or CSA could seriously hurt you when they break.

To reduce the risk of hearing damage, wear ear protectors if in the vicinity of where an air mover is operating for an extended period of time, or when using it in a noisy area.



Motor Specifications and Electrical Requirements

110-120 Volt, 60 Hz. Air Mover Information

CAUTION: To reduce the risk of electric shock:

- Connect to an outlet with a GFCI protected device.
- Do not use an extension cord with this fan.

The plug supplied on your air mover may not fit into the outlet you are planning to use. Your local electrical code may require slightly different power cord plug connections. If these differences exist refer to and make the proper adjustments per your local code before your tool is plugged in and turned on.

In the event of a malfunction or breakdown, grounding provides a path of least resistance for electric current to reduce the risk of electric shock. This air mover is equipped with an electric cord

having an equipment grounding conductor and a grounding plug. The plug must be plugged into a matching outlet that is properly installed and grounded in accordance with all local codes and ordinances.

Do not modify the plug provided. If it will not fit the outlet, have the proper outlet installed by a qualified electrician.

If power cord is worn or cut, or damaged in any way, have it replaced immediately by a qualified electrician.

If the grounding instructions are not completely understood, or if you are in doubt as to whether the tool is properly grounded, check with a qualified electrician or service personnel.

WARNING: Do not permit fingers to touch the terminals of plug when installing or removing the plug from the outlet.

Motor Specifications and Electrical Requirements (continued)

WARNING: If not properly grounded, this air mover can cause an electric shock, particularly when used in damp locations.

Improper connection of the equipment grounding conductor can result in a risk of electric shock. The conductor with insulation having an outer surface that is green with or without yellow stripes is the equipment grounding conductor. If repair or replacement of the electric cord or plug is necessary, do not connect the equipment-grounding conductor to a live terminal.

Introduction

Air Movers are designed to move large volumes of air. They are used to dry wet carpets, floors and furniture. They may also be used for ventilation.

Unpacking and Checking Carton Contents

Carefully unpack and inspect your air mover. Call 1-800-4-RIDGID (1-800-474-3443) or E-mail us at info@ridgidvac.com if any parts are damaged or missing.

Your Air Mover comes packaged with the retractable handle in an unlocked position.

To Lock the Retractable Handle:

Place the Air Mover in an upright position, on a clean, flat surface. Pull the retractable handle up until it is fully extended. Gently pull up on the extended handle until you hear an audible sound of the locking buttons, located at the bottom of the handle, snapping into place. Check to make sure that both buttons are securely locked into place for safety. You may now safely move your Air Mover using the retractable handle.

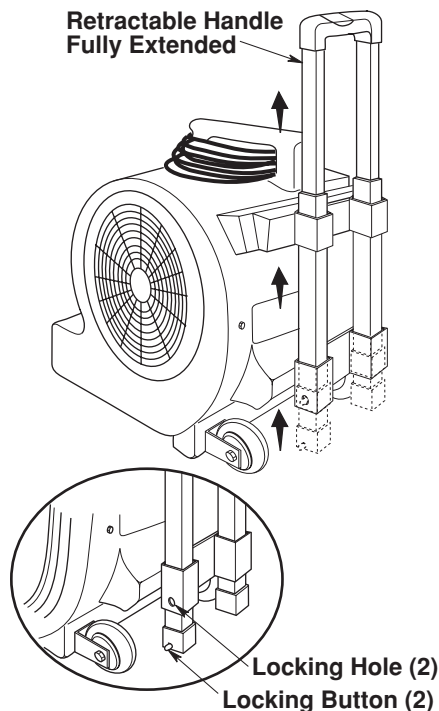

Features and Operation

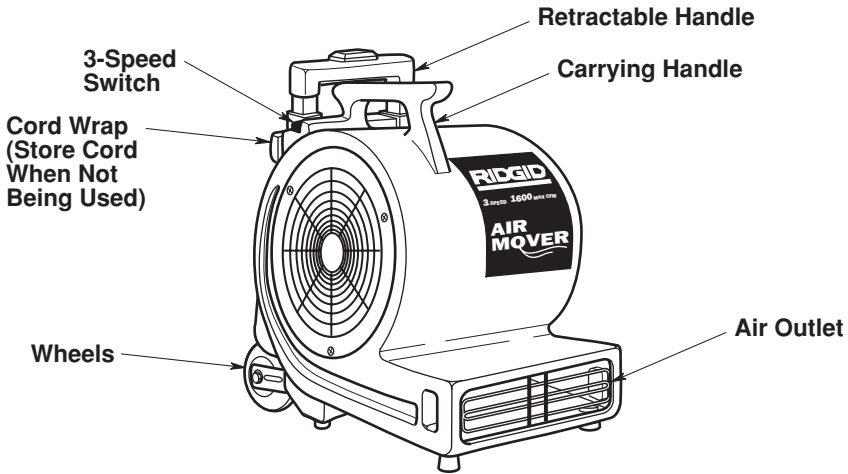

Place air mover in desired operating position:

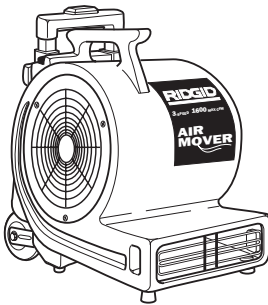

Floor & Carpet

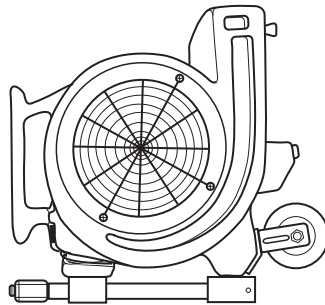

90° Ceilings & Ventilation

NOTE: Collapse retractable handle for safety.

Storage

Units conveniently "stack" for storage only, as shown. Stack with motor side down first.

CAUTION: Do not operate air mover when stacked on top of each other. Do not stack more than 3 high.

WARNING: Do not stack with retractable handles extended.

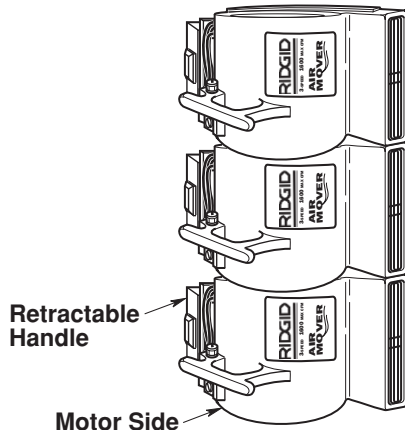

Maintenance

The motor bearings and wheels have been packed at the factory with proper lubricant and require no additional lubrication.

If the polyethylene housing becomes soiled it may be wiped off with a damp cloth.

WARNING: After servicing, any safety device (includes grilles, impeller, etc.) shall be reinstalled or remounted as previously installed.

Repair Parts

Three Speed Air Mover Model Number AM25500

RIDGID parts are available on-line at www.ridgidparts.com

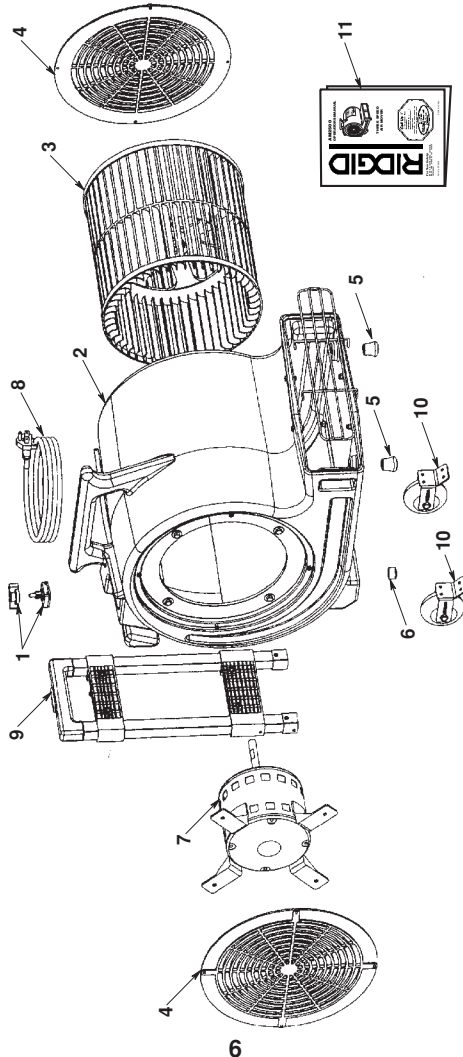

Repair Parts

Three Speed Air Mover Model Number AM25500

RIDGID parts are available on-line at www.ridgidparts.com

Always order by Part Number - Not by Key Number

Key No.	Part Number	Description
1	830646	Switch & Knob
2	—	Housing (Not Serviced)
3	831334	Blower Wheel
4	830651	Guard, Side
5	831335	Foot, Front
6	830653	Foot, Rear
7	830654	Motor
8	830645	Cord w/Plug
9	831376	Handle Assembly
10	831377	Wheel Assembly
11	SP6611	Owner's Manual

Wiring Diagram

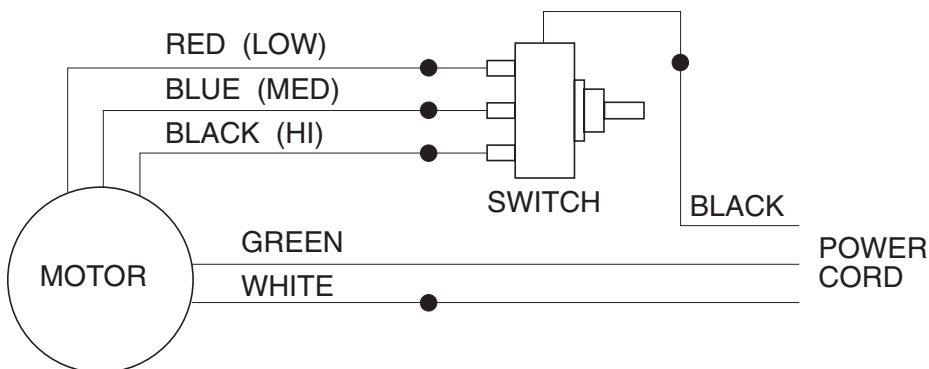



What is covered

RIDGID® tools are warranted to be free of defects in workmanship and material.

How long coverage lasts

This warranty lasts for the lifetime of the RIDGID® tool. Warranty coverage ends when the product becomes unusable for reasons other than defects in workmanship or material.

How can you get service

To obtain the benefit of this warranty, deliver via prepaid transportation the complete product to RIDGE TOOL COMPANY, Elyria, Ohio, or any authorized RIDGID® INDEPENDENT SERVICE CENTER. Pipe wrenches and other hand tools should be returned to the place of purchase.

What we will do to correct problems

Warranted products will be repaired or replaced, at RIDGE TOOL's option, and returned at no charge; or, if after three attempts to repair or replace during the warranty period the product is still defective, you can elect to receive a full refund of your purchase price.

What is not covered

Failures due to misuse, abuse or normal wear and tear are not covered by this warranty. RIDGE TOOL shall not be responsible for any incidental or consequential damages.

How local law relates to the warranty

Some states do not allow the exclusion or limitation of incidental or consequential damages, so the above limitation or exclusion may not apply to you. This warranty gives you specific rights, and you may also have other rights, which vary, from state to state, province to province, or country to country.

No other express warranty applies

This FULL LIFETIME WARRANTY is the sole and exclusive warranty for RIDGID® products. No employee, agent, dealer, or other person is authorized to alter this warranty or make any other warranty on behalf of the RIDGE TOOL COMPANY.

Stock No. AM2550

Model No. AM25500

Model and serial number may be found below the ON/OFF switch. You should record both model and serial numbers in a safe place for future use.

**QUESTIONS OR COMMENTS? CALL
1-800-4-RIDGID (1-800-474-3443)**

www.ridgidvac.com



EMERSON™
Professional Tools

**Emerson Tool Company
A Division Of
Emerson Electric Co.**

© 2005 Emerson

Part No. SP6611

Form No. SP6611

Printed in China 05/05

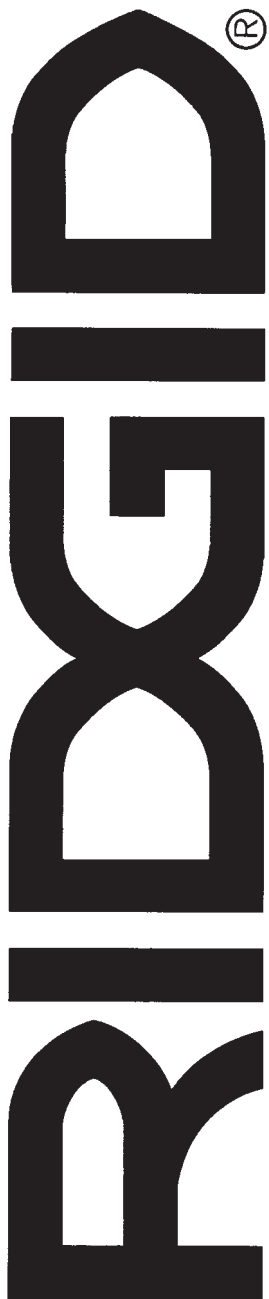

AM2550

MANUAL DEL USUARIO

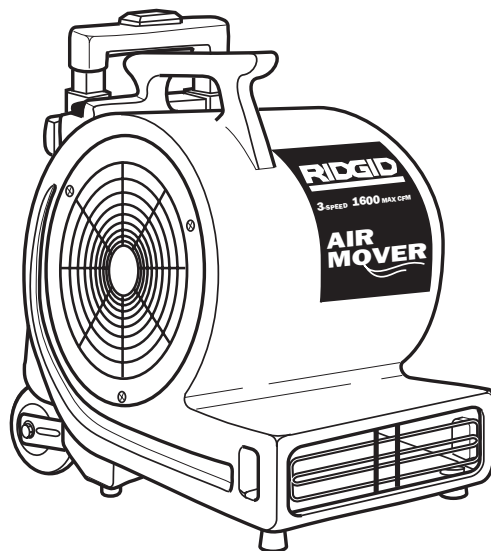

DESPLAZADOR DE AIRE DE TRES VELOCIDADES

Llámenos 1^{ero}

Para cualquier pregunta sobre:

- Funcionamiento
- Garantía (vea la tapa posterior)
- Asistencia técnica
- Piezas de repuesto

Por favor, tenga a mano su número de modelo y número de serie cuando llame.

1-800-4-RIDGID
1-800-474-3443

RIDGID.com

Piezas y accesorios para aspiradoras
para mojado/seco

Para su seguridad:
Lea detenidamente todas las instrucciones
Guarde este manual para referencia futura

Indice

Sección	Página	Sección	Página
Indice	10	Desempaquetado y comprobación del contenido de la caja de cartón	12
Instrucciones de seguridad importantes	10	Características y utilización	13
Palabras de señal de seguridad	10	Almacenamiento	13
Lea y guarde estas instrucciones	11	Mantenimiento	14
Especificaciones del motor y requisitos eléctricos	11	Piezas de repuesto	14
Introducción	12	Diagrama de cableado	15
		Garantía	16

INSTRUCCIONES DE SEGURIDAD IMPORTANTES

La seguridad es una combinación de sentido común, permanecer alerta y saber cómo funciona el desplazador de aire. Lea este manual para entender el desplazador de aire.

Palabras de señal de seguridad

PELIGRO: significa que si no se sigue la información de seguridad, alguien **resultará** herido gravemente o morirá.

ADVERTENCIA: significa que si no se sigue la información de seguridad, alguien **podría** resultar herido gravemente o morir.

PRECAUCIÓN: significa que si no se sigue la información de seguridad, alguien **podría** resultar herido.

Al usar el desplazador de aire, siga las precauciones básicas de seguridad, incluyendo las siguientes.

Lea y entienda el manual del usuario y todas las etiquetas que están en el desplazador de aire antes de usarlo.

PRECAUCIÓN:

- Para reducir el riesgo de incendio, descargas eléctricas o lesiones:
- Si el desplazador de aire no funciona como debe, le faltan piezas, se ha caído, ha resultado dañado, se ha dejado al aire libre o se ha caído al agua, devuélvalo a un Centro de Servicio Autorizado.
 - No ponga ningún objeto en las aberturas de ventilación. No utilice el desplazador de aire cuando cualquiera de las aberturas de ventilación esté bloqueada; manténgalas libres de polvo, pelusa, pelo o cualquier cosa que pueda reducir el flujo de aire.
 - Mantenga el pelo, la ropa holgada, los dedos y todas las partes del cuerpo alejados de las aberturas y de las piezas móviles.
 - No deje que el desplazador de aire se utilice como un juguete. Es necesario prestar mucha atención cuando se utilice cerca de niños.
 - Utilice el desplazador de aire únicamente en tomacorrientes protegidos por un interruptor de circuito accionado por corriente de pérdida a tierra (GFCI).
 - No use un cordón de extensión con este desplazador de aire.
 - No use la unidad como carretilla de mano.

ADVERTENCIA:

- Para reducir el riesgo de incendio o sacudidas eléctricas, no deje desatendido el desplazador de aire mientras esté en marcha.
- No exponga el desplazador de aire a la lluvia y guárdelo en interiores.
 - Desenchufe la unidad del tomacorriente cuando no se esté utilizando y antes de hacerle servicio de ajustes y reparaciones. Apague el desplazador de aire antes de desenchufarlo.
 - Dispositivo de protección accionado automáticamente: Desconecte la unidad de la fuente de alimentación antes de hacerle servicio de ajustes y reparaciones o limpieza.
 - No utilice este desplazador de aire con ningún dispositivo de control de velocidad de estado sólido.
 - No desenchufe el desplazador de aire tirando del cordón. Para desenchufarlo, agarre el enchufe y no el cordón.
 - No tire del desplazador de aire usando el cordón ni lo lleve por el cordón, ni use el cordón como asa, ni cierre una puerta sobre el cordón, ni tire del cordón alrededor de bordes o esquinas afilados.
 - No utilice el desplazador de aire cuando el cordón, el enchufe u otras piezas estén dañados.
 - Mantenga el cordón alejado de las superficies calientes.
 - No maneje el enchufe ni el desplazador de aire con las manos mojadas.
 - No levante el desplazador de aire utilizando el asa retraíble.
 - No use el asa retraíble y las ruedas para subir y bajar escaleras.

LEA Y GUARDE ESTAS INSTRUCCIONES

ADVERTENCIA: Para reducir el riesgo de incendio o explosión:

- No utilice esta máquina cerca de líquidos o gases inflamables o combustibles ni polvos explosivos, como gasolina u otros combustibles, líquido encendedor, limpiadores, pinturas a base de aceite, gas natural, hidrógeno, polvo de carbón, polvo de magnesio, polvo de grano de cereal o pólvora.
- No utilice ni almacene la unidad cerca de materiales peligrosos o tóxicos.

El funcionamiento de cualquier soplador de uso general puede dar como resultado que salgan proyectados objetos extraños hacia los ojos, lo cual puede causar daños graves en los ojos. Use siempre anteojos de seguridad que cumplan con la norma ANSI Z87.1 (o en Canadá, con la norma CSA Z94.3) mostrados en el paquete. Las gafas corrientes sólo tienen lentes resistentes a los golpes. No son gafas de seguridad.

Los anteojos de seguridad se encuentran disponibles en muchas tiendas minoristas locales. Las gafas o los anteojos que no cumplan con la norma ANSI o CSA podrían causarle lesiones graves al romperse.

Para reducir el riesgo de daños a la audición, use protectores de oídos si está en la vecindad del lugar donde el desplazador de aire esté funcionando durante un período de tiempo prolongado o cuando lo utilice en un área ruidosa.



Especificaciones del motor y requisitos eléctricos

Información para el desplazador de aire de 110-120 volts, 60 Hz.

PRECAUCIÓN: Para reducir el riesgo de descargas eléctricas:

- Conecte el desplazador de aire a un tomacorriente con un dispositivo protegido por un interruptor de circuito accionado por corriente de pérdida a tierra (GFCI).
- No use un cordón de extensión con este ventilador.

Es posible que el enchufe suministrado en el desplazador de aire no quepa en el tomacorriente que piensa utilizar. Es posible que el código eléctrico local requiera conexiones del enchufe del cable de alimentación ligeramente distintas. Si estas diferencias existen, consulte el código local y haga los ajustes apropiados de acuerdo con dicho código antes de enchufar y encender la herramienta.

En caso de mal funcionamiento o avería, la conexión a tierra proporciona una ruta de resistencia mínima para la corriente eléctrica con el fin de reducir el riesgo de descargas eléctricas. Este desplazador de aire está equipado con un cordón eléctrico que tiene un conductor de conexión a tierra del equipo y un

enchufe de conexión a tierra, tal como se muestra en la ilustración. El enchufe debe enchufarse en un tomacorriente coincidente que esté instalado y conectado a tierra adecuadamente, de acuerdo con todos los códigos y ordenanzas locales.

No modifique el enchufe suministrado. Si no cabe en el tomacorriente, haga que un electricista calificado instale el tomacorriente apropiado.

Si el cable de alimentación está desgastado o dañado de cualquier modo, haga que un electricista calificado lo reemplace inmediatamente.

Si las instrucciones de conexión a tierra no se entienden completamente o si usted tiene dudas sobre si la herramienta está conectada a tierra apropiadamente, consulte con un electricista calificado o el personal de servicio.

ADVERTENCIA: No permita que los dedos toquen los terminales del enchufe cuando instale el enchufe en el tomacorriente ni cuando lo saque de él.

Especificaciones del motor y requisitos eléctricos (continuación)

ADVERTENCIA: Si no se conecta a tierra apropiadamente, este desplazador de aire puede causar una descarga eléctrica, especialmente cuando se utiliza en ubicaciones húmedas.

La conexión incorrecta del conductor de conexión a tierra del equipo puede causar un riesgo de descargas eléctricas. El conductor con el aislamiento que tiene una superficie exterior de color verde con o sin franjas amarillas es el conductor de conexión a tierra del equipo. Si es necesario reparar o reemplazar el cordón eléctrico o el enchufe, no conecte el conductor de conexión a tierra del equipo a un terminal con corriente.

Introducción

Los desplazadores de aire están diseñados para mover grandes volúmenes de aire. Se utilizan para secar alfombras, pisos y muebles mojados. También pueden utilizarse para proporcionar ventilación.

Desempaquetado y comprobación del contenido de la caja de cartón

Desempaque e inspeccione cuidadosamente el desplazador de aire. Llame al 1-800-474-3443 o comuníquese con nosotros por correo electrónico dirigiéndose a info@ridgidvac.com si alguna pieza está dañada o falta.

El desplazador de aire viene empacado con el asa retraíble en posición desbloqueada.

Para bloquear el asa retraíble:

Coloque el desplazador de aire en posición vertical sobre una superficie limpia y plana. Tire del asa retraíble hasta que esté completamente extendida. Tire suavemente hacia arriba del asa extendida hasta que oiga un sonido audible de los botones de fijación, ubicados en la parte inferior del asa, que indica que dichos botones se han acoplado a presión en su sitio. Asegúrese de que ambos botones estén bloqueados firmemente en su sitio para que la unidad esté segura. Una vez hecho esto, puede mover de modo seguro el desplazador de aire utilizando el asa retraíble.

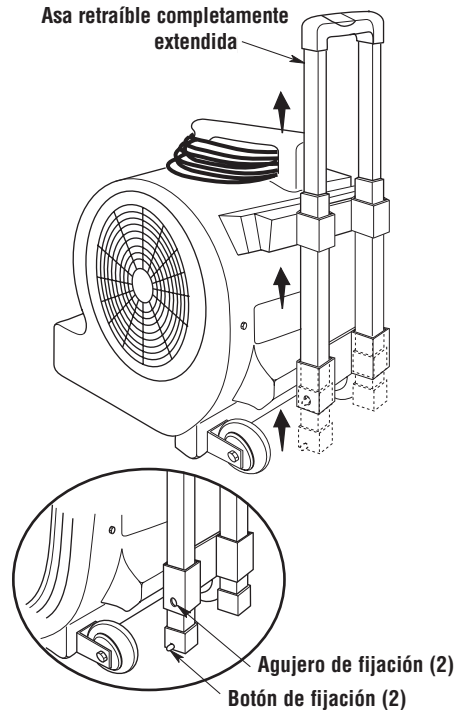

Características y utilización

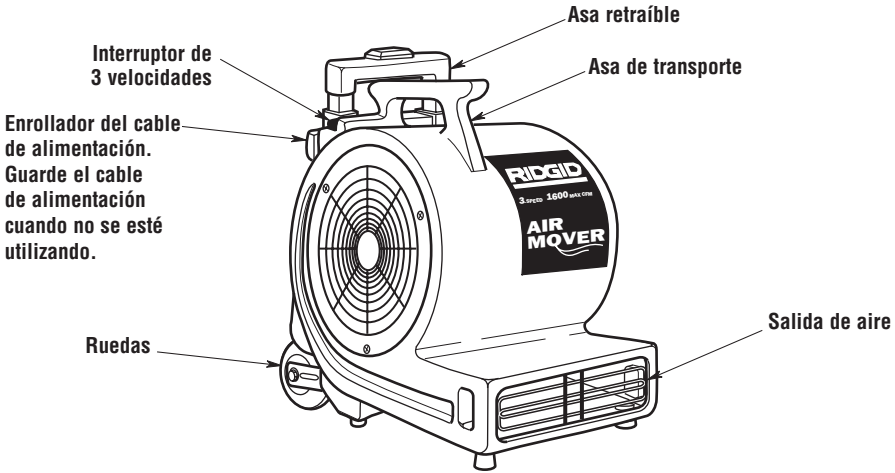

Coloque el desplazador de aire en la posición de funcionamiento deseada:

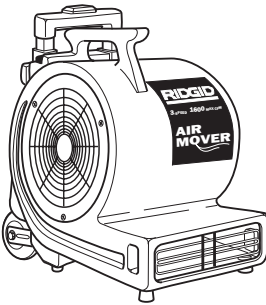

Piso y alfombra

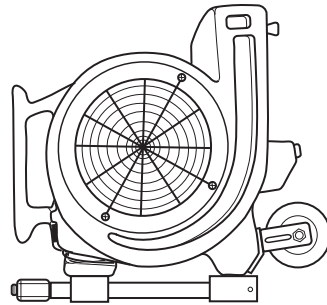

A 90° para techos y ventilación

NOTA: Colapse el asa retraíble para que la unidad esté segura.

Almacenamiento

Las unidades se "apilan" convenientemente sólo para su almacenamiento, de la manera que se muestra en la ilustración. Apile las unidades de modo que el lado del motor esté orientado hacia abajo.

PRECAUCIÓN: No utilice el desplazador de aire cuando esté apilado sobre o bajo otro desplazador de aire. No apile más de 3 desplazadores de aire uno sobre otro.

ADVERTENCIA: No apile las unidades con las asas retraíbles extendidas.

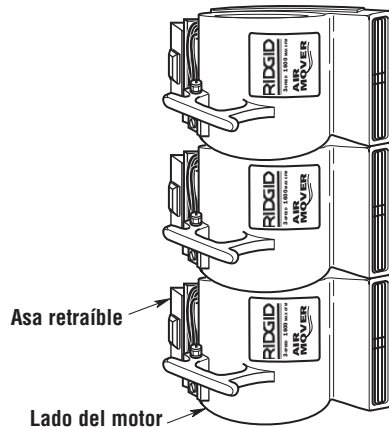

Mantenimiento

Los cojinetes del motor y las ruedas se han engrasado completamente en la fábrica con el lubricante apropiado y no requieren lubricación adicional.

Si la carcasa de polietileno se ensucia, puede limpiarse usando un paño húmedo.

ADVERTENCIA: Después de una operación de reparación, todos los dispositivos de seguridad (incluyendo las rejillas, el impulsor, etc.) se deberán instalar o montar de nuevo de la misma manera en que estaban instalados previamente.

Piezas de repuesto

Desplazador de aire de tres velocidades Número de modelo AM25500

Las piezas RIDGID están disponibles en Internet conectándose a www.ridgidparts.com

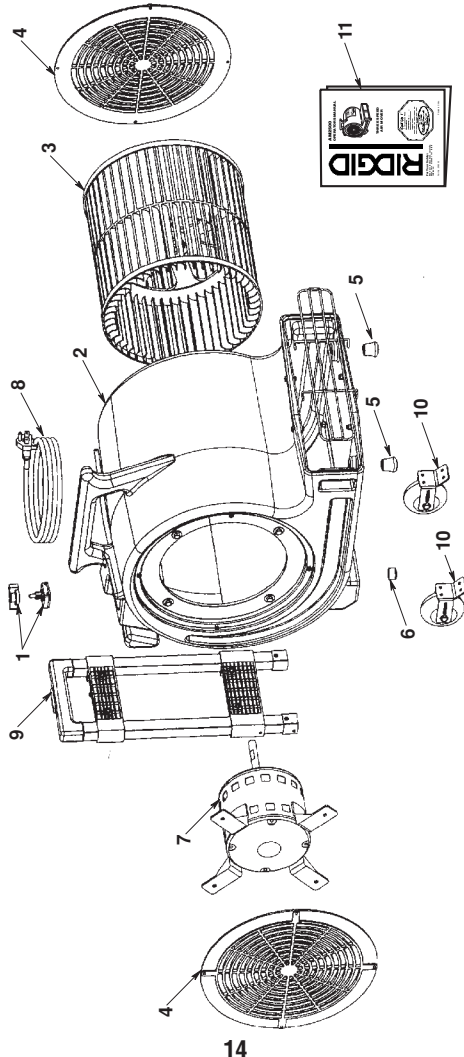

Piezas de repuesto

Desplazador de aire de tres velocidades

Número de modelo AM25500

Las piezas RIDGID están disponibles en Internet conectándose a www.ridgidparts.com

Pida siempre por número de pieza, no por número de clave

No. de clave	Número de pieza	Descripción
1	830646	Interruptor y pomo
2	—	Carcasa (no se le hace servicio de ajustes y reparaciones)
3	831334	Rueda del soplador
4	830651	Protector lateral
5	831335	Pie delantero
6	830653	Pie trasero
7	830654	Motor
8	830645	Cable de alimentación con enchufe
9	831376	Conjunto de asa
10	831377	Conjunto de rueda
11	SP6611	Manual del usuario

Diagrama de cableado

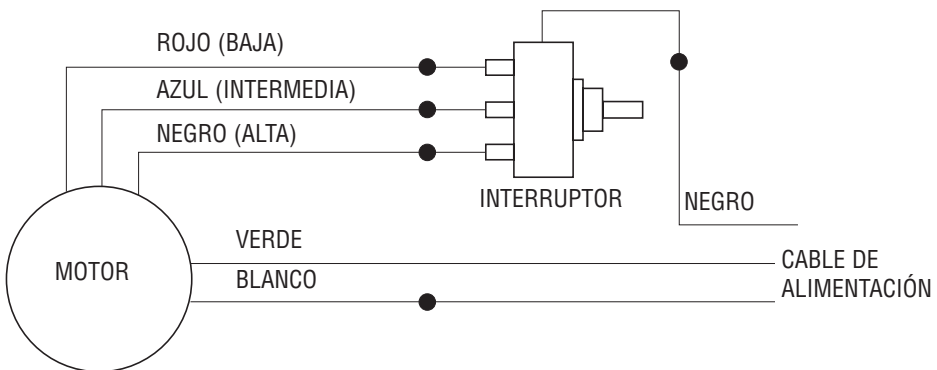

RIDGID®



Qué está cubierto

Se garantiza que las herramientas RIDGID® están libres de defectos de fabricación y de materiales.

Cuánto dura la cobertura

Esta garantía dura toda la vida de la herramienta RIDGID®. La cobertura de garantía termina cuando el producto se vuelva inutilizable por motivos que no sean defectos de fabricación o de materiales.

Cómo puede obtener servicio

Para obtener el beneficio de esta garantía, envíe el producto completo mediante transporte prepago a RIDGE TOOL COMPANY, Elyria, Ohio, o a cualquier CENTRO DE SERVICIO INDEPENDIENTE RIDGID®. Las llaves para tubos y otras herramientas de mano deben devolverse al establecimiento de compra.

Qué haremos para corregir los problemas

Los productos garantizados se repararán o reemplazarán, a opción de RIDGE TOOLS, y se devolverán sin cargo; o si después de tres intentos de reparar o reemplazar un producto durante el período de garantía dicho producto sigue presentando defectos, usted podrá optar por recibir un reembolso completo por la cantidad del precio de compra.

Qué no está cubierto

Las averías debidas a uso incorrecto, abuso o desgaste por el uso normal no están cubiertas por esta garantía. RIDGE TOOL no será responsable de ningún daño incidental ni emergente.

Cómo se relaciona la ley local con la garantía

Algunos estados no permiten la exclusión o limitación de los daños incidentales o emergentes, por lo que es posible que la limitación o exclusión que antecede no tenga aplicación en su caso. Esta garantía le confiere a usted derechos específicos y es posible que también tenga otros derechos, que varían de un estado a otro, una provincia a otra o un país a otro.

Ninguna otra garantía expresa tiene aplicación

Esta GARANTÍA COMPLETA DE POR VIDA es la garantía única y exclusiva de los productos RIDGID®. Ningún empleado, agente, distribuidor u otra persona está autorizado a alterar esta garantía ni a dar ninguna otra garantía en nombre de RIDGE TOOL COMPANY.

No. de existencias AM2550

No. de modelo AM25500

El número de modelo y el número de serie pueden encontrarse debajo del interruptor de encendido y apagado. Debe anotar tanto el número de modelo como el de serie en un lugar seguro para uso futuro.

¿PREGUNTAS O COMENTARIOS?

LLAME AL 1-800-474-3443

www.ridgidvac.com



EMERSON™
Professional Tools

Emerson Tool Company
Una División de
Emerson Electric Co.

© 2005 Emerson

No. de pieza. SP6611

Formulario No. SP6611

Impreso en China 05/05

R[®]
I
D
G
I
D

AM2550 MODE D'EMPLOI

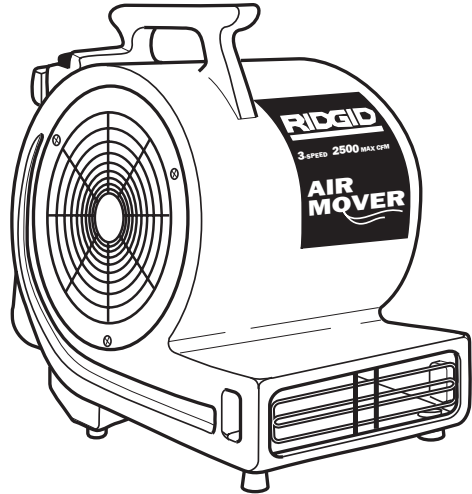

APPAREIL DE VENTILATION À TROIS VITESSES

**Appelez-nous
d'abord**

Pour toute question sur :

- Le fonctionnement
- La garantie (Voir la planche arrière)
- L'aide technique
- Les pièces de rechange

*Veuillez avoir votre numéro de modèle et
votre numéro de série lorsque vous appelez.*

1-800-4-RIDGID
1-800-474-3443

RIDGID.com

Pièces et accessoires pour aspirateur
de liquides et de poussières

Pour votre sécurité :
Lisez attentivement toutes les instructions.
Conservez ce mode d'emploi pour vous y
référer éventuellement à l'avenir.

Table des matières

Section	Page	Section	Page
Table des matières	18	Déballage et vérification du contenu de la boîte en carton	20
Instructions importantes relatives à la sécurité	18	Caractéristiques et fonctionnement	21
Mots de signalisation pour la sécurité	18	Stockage	21
Veuillez lire et conserver ces instructions	19	Entretien	22
Spécifications du moteur et caractéristiques électriques	19	Pièces de rechange	22
Introduction	20	Schéma de câblage	23
		Garantie	24

INSTRUCTIONS IMPORTANTES RELATIVES À LA SÉCURITÉ

Pour utiliser cet appareil de ventilation en toute sécurité, l'utilisateur doit faire preuve de bon sens, rester alerte et savoir comment l'appareil fonctionne. La lecture de ce mode d'emploi permettra de comprendre cet appareil de ventilation.

Mots de signalisation pour la sécurité

DANGER : Signifie que si les informations relatives à la sécurité ne sont pas respectées, quelqu'un sera grièvement blessé, ou même tué.

AVERTISSEMENT : Signifie que si les informations relatives à la sécurité ne sont pas respectées, quelqu'un sera peut-être grièvement blessé, ou même tué.

MISE EN GARDE : Signifie que si les informations relatives à la sécurité ne sont pas respectées, quelqu'un risque d'être blessé.

Il faut suivre les précautions fondamentales en matière de sécurité lors de l'utilisation de l'appareil de ventilation, notamment :

Il faut lire et comprendre ce mode d'emploi et toutes les étiquettes figurant sur l'appareil de ventilation avant de l'utiliser.

MISE EN GARDE : Afin de réduire le risque d'incendie, de choc électrique ou de blessure :

- Si votre appareil de ventilation ne fonctionne pas comme il le devrait, si quelqu'un l'a fait tomber, s'il a été endommagé, laissé à l'extérieur ou plongé dans de l'eau, ou si des pièces sont absentes, il faut le renvoyer à un Centre technique agréé de réparation ou de dépannage.
- Ne pas obstruer les orifices de ventilation par de quelconques objets. Ne pas souffler si des orifices de ventilation sont obstrués; s'assurer qu'il n'y a pas de poussière, de peluche, de cheveux ou quoi que ce soit qui risque de réduire le débit de circulation de l'air.
- Garder les cheveux, les vêtements lâches, les doigts et toutes les parties du corps à distance des orifices et des pièces mobiles.
- Ne pas permettre à des enfants de jouer avec cet appareil. Il faut faire très attention lorsqu'il est utilisé à proximité d'un enfant.
- Branchez uniquement sur une prise de courant protégée par un disjoncteur de fuite de terre.
- N'utilisez pas de rallonge avec cet appareil de ventilation.
- N'utilisez pas cet appareil comme un chariot de manutention.

AVERTISSEMENT : Afin de réduire le risque d'incendie ou de choc électrique, ne vous éloignez pas de l'appareil de ventilation lorsqu'il est en marche :

- Ne pas exposer à la pluie. Conserver à l'intérieur.
- Débranchez l'appareil de la prise de courant lorsqu'il n'est pas utilisé, et avant toute opération d'entretien ou de réparation. Mettez l'appareil de ventilation hors tension avant de le débrancher.
- Dispositif de protection à fonctionnement automatique. Débranchez l'appareil de sa source d'alimentation avant de réaliser toute opération de réparation ou de nettoyage.
- N'utilisez pas cet appareil de ventilation en conjonction avec un dispositif de contrôle de vitesse transistorisé
- Ne pas débrancher en tirant sur le cordon d'alimentation. Pour débrancher, saisissez la fiche – pas le cordon d'alimentation.
- Ne pas tirer ou traîner par le cordon d'alimentation, se servir du cordon d'alimentation comme d'une poignée, fermer une porte sur le cordon d'alimentation ou tirer le cordon d'alimentation autour de coins ou de bords tranchants.
- Ne pas utiliser avec un cordon d'alimentation, une fiche ou d'autres éléments endommagés.
- Maintenir le cordon d'alimentation à distance de toutes les surfaces chaudes.
- Ne pas manipuler la fiche de l'appareil de ventilation avec des mains mouillées.
- Ne soulevez pas l'appareil de ventilation à l'aide de sa poignée escamotable.
- N'utilisez pas la poignée escamotable et les roues pour aider à transporter l'appareil en montant ou en descendant les escaliers.

VEUILLEZ LIRE ET CONSERVER CES INSTRUCTIONS

AVERTISSEMENT : Afin de réduire le risque d'incendie ou d'explosion :

- Ne faites pas fonctionner cette machine à proximité de gaz ou de liquides inflammables ou combustibles, ou de poussières explosives, comme de l'essence ou d'autres carburants, de l'allume-barbecue liquide, des produits de nettoyage, de la peinture à l'huile, du gaz naturel, de l'hydrogène, de la poussière de charbon, de la poussière de magnésium, de la poussière céréalière ou de la poudre explosive.
- N'utilisez pas, et ne rangez pas, cet appareil à proximité de matières dangereuses ou toxiques.

Pendant le fonctionnement de toute soufflerie à usage général, des corps étrangers risquent d'être soufflés dans les yeux et causer de graves lésions. Il faut toujours porter des lunettes de protection respectant la norme ANSI Z87.1 (ou, au Canada, ACNOR Z94.3) figurant sur le paquet. Les lunettes

ordinaires ne sont munies que de verres résistant aux chocs – elles ne sont pas des lunettes de protection. Il est possible de se procurer des lunettes de protection dans de nombreux magasins locaux. Le port de lunettes ordinaires ou de lunettes de protection non conformes à la norme ACNOR risque de causer de graves blessures à l'utilisateur en cas de bris.

Afin de réduire le risque de dommage auditif, portez des protecteurs antibruit lorsque l'appareil de ventilation est utilisé pendant très longtemps ou lorsqu'il est employé dans un endroit très bruyant.



Spécifications du moteur et caractéristiques électriques —

Renseignements sur l'appareil de ventilation de 110-120 volts, 60 Hz.

MISE EN GARDE : Afin de réduire le risque de choc électrique :

- Branchez cet appareil sur une prise de courant protégée par un disjoncteur de fuite de terre.
- N'utilisez pas de rallonge avec ce ventilateur.

Il se peut que la fiche dont est muni votre appareil de ventilation ne soit pas compatible avec la prise de courant prévue pour l'installation. Le code d'électricité local exige peut-être des connexions légèrement différentes pour la fiche du cordon électrique. S'il existe de telles différences, veuillez vous référer au code d'électricité local et effectuer les ajustements appropriés avant de brancher l'appareil et de le mettre en marche.

En cas de fonctionnement défectueux ou de panne de l'appareil, il est recommandé de prévoir une mise à la terre qui fournira un chemin de moindre résistance pour le courant électrique afin de réduire le risque de choc électrique. Cet appareil de ventilation est muni d'un cordon électrique comportant un conducteur de mise à la terre pour

les équipements et d'une fiche de mise à la terre, comme on peut le voir sur l'illustration. La fiche doit être branchée dans une prise de courant correspondante qui est installée correctement et mise à la terre conformément aux dispositions de toutes les ordonnances et de tous les codes locaux.

Il ne faut pas modifier la fiche fournie. Si elle n'est pas compatible avec la prise de courant, demandez à un électricien agréé d'installer une prise appropriée.

Si le cordon d'alimentation est usé, coupé ou endommagé de quelque façon que ce soit, vous devez le faire remplacer immédiatement par un électricien qualifié.

Si les instructions relatives à la mise à la terre ne sont pas tout à fait comprises, ou en cas de doute quant à la mise à la terre correcte de l'appareil, consultez un technicien du service après-vente ou un électricien agréé.

AVERTISSEMENT : Ne laissez pas les doigts toucher les bornes de la fiche lors de l'installation ou du retrait de la fiche de la prise de courant.

Spécifications du moteur et caractéristiques électriques (suite)

AVERTISSEMENT : Si cet appareil de ventilation n'est pas mis à la terre correctement, il risque de causer un choc électrique – en particulier lorsqu'il est utilisé dans un endroit humide.

La connexion incorrecte du conducteur de mise à la terre des équipements risque de causer un choc électrique. Le conducteur dont l'isolation a une surface extérieure verte avec ou sans bandes jaunes est le conducteur de mise à la terre des équipements. Si la réparation ou le remplacement du cordon électrique ou de la fiche est nécessaire, ne connectez pas le conducteur de mise à la terre des équipements à une borne sous tension.

Introduction

Les appareils de ventilation sont conçus pour déplacer de larges volumes d'air. Ils sont utilisés pour le séchage de moquettes et tapis, planchers ou meubles ayant souffert de l'humidité. Ils peuvent également servir à la ventilation.

Déballage et vérification du contenu de la boîte en carton

Déballiez soigneusement votre appareil de ventilation et inspectez-le. Si certaines pièces sont absentes ou endommagées, contactez-nous par téléphone au 1-800-474-3443 ou par courrier électronique au info@ridgidvac.com.

Votre appareil de ventilation est livré avec la poignée escamotable en position déverrouillée.

Pour verrouiller la poignée escamotable :

Placez l'appareil de ventilation sur ses pieds, sur une surface propre et plate. Tirez sur la poignée escamotable jusqu'à ce qu'elle soit étendue au maximum. Tirez doucement sur la poignée étendue jusqu'à ce que vous entendiez le déclic des boutons de verrouillage qui s'enclenchent en place ; ces boutons sont situés au bas de la poignée. Vérifiez que les deux boutons sont fermement verrouillés en place pour votre sécurité. Vous pouvez maintenant déplacer votre appareil de ventilation en toute sécurité en utilisant la poignée escamotable.

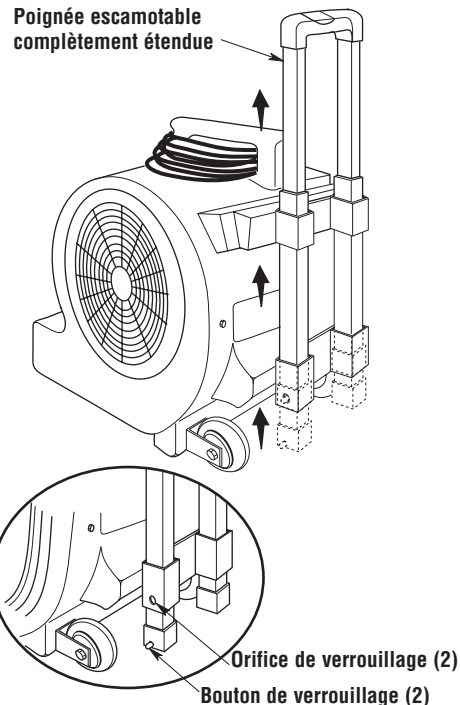

Caractéristiques et fonctionnement

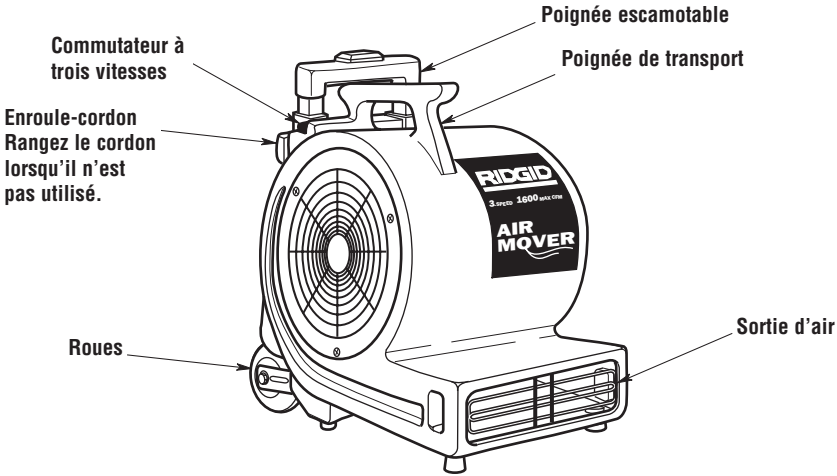

Placez l'appareil de ventilation dans la position de fonctionnement qui vous convient :

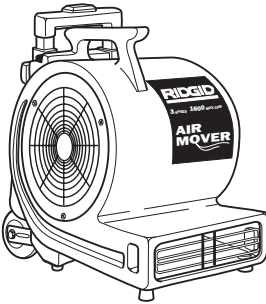

Planches, moquettes et tapis

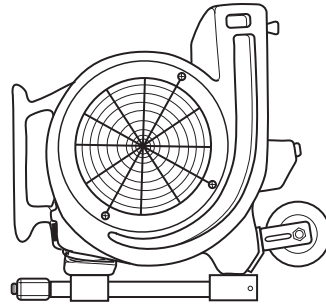

90° pour plafonds et ventilation
REMARQUE : réduisez la poignée escamotable pour votre sécurité.

Stockage

Il est possible d'empiler les appareils tel que cela est illustré, mais uniquement à des fins de stockage.) Empilez les appareils en posant d'abord le côté moteur.

MISE EN GARDE : Ne faites pas fonctionner les appareils de ventilation lorsqu'ils sont empilés les uns sur les autres. Ne pas empiler plus de trois de ces appareils.

AVERTISSEMENT : n'empilez pas les appareils quand les poignées sont étendues.

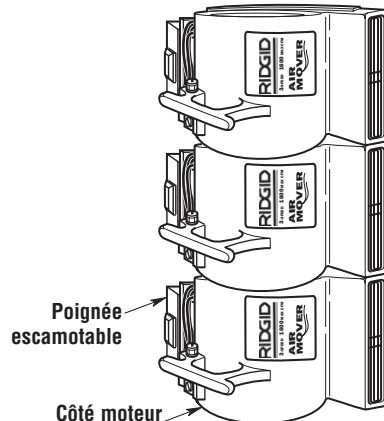

Entretien

Les roues et les paliers du moteur ont été emballés à l'usine et lubrifiés correctement; aucune lubrification supplémentaire n'est nécessaire.

Si le boîtier en polyéthylène est sali, il peut être essuyé à l'aide d'un chiffon humide.

AVERTISSEMENT : après avoir effectué des réparations, vous devez réinstaller ou remonter tous les dispositifs de sécurité (y compris les grilles, la roue, etc.) tels qu'ils étaient configurés à l'origine.

Pièces de rechange

Appareil de ventilation à trois vitesses Modèle N° AM2550

Les pièces RIDGID sont disponibles sur notre site Web à l'adresse suivante : www.ridgidparts.com

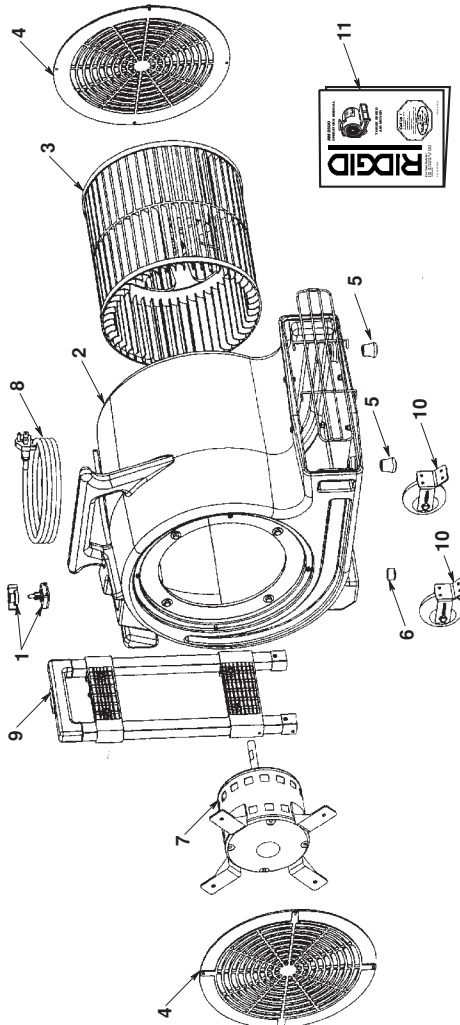

Pièces de rechange

Appareil de ventilation à trois vitesses

Modèle N° AM2550

Les pièces RIDGID sont disponibles sur notre site Web à l'adresse suivante : www.ridgidparts.com

Toujours commander par numéro de pièce – et non pas par numéro de légende

Légende N°	N° de pièce	Description
1	830646	Commutateur et bouton
2	—	Boîtier (pas d'entretien)
3	831334	Roue de soufflante
4	830651	Protecteur latéral
5	831335	Pied avant
6	830653	Pied arrière
7	830654	Moteur
8	830645	Cordon avec fiche
9	831376	Ensemble de poignée
10	831377	Ensemble de roue
11	SP6611	Mode d'emploi

Schéma de câblage

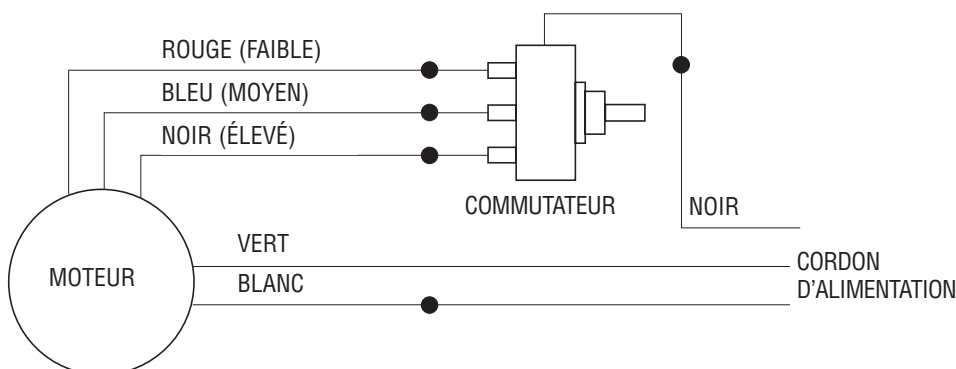

RIDGID®



Ce qui est couvert par la garantie

Les outils RIDGID® sont garantis sans défauts de matériau ou de façon.

Durée de la garantie

Cette garantie est valable pendant toute la durée de vie de l'outil RIDGID®. Le produit n'est plus couvert lorsqu'il cesse d'être utilisable pour des causes autres que des défauts de matériau ou de façon.

Le service après-vente

Pour tirer parti de cette garantie, le produit complet doit être renvoyé en port payé à RIDGE TOOL COMPANY, Elyria, Ohio ou bien à un quelconque CENTRE DE SERVICE APRÈS-VENTE RIDGID AGRÉÉ. Les clés à tube et autres outils à main devront être renvoyés au point de vente où ils ont été achetés.

Les mesures de rectification des problèmes

Les produits garantis seront réparés ou remplacés gratuitement selon le choix de RIDGE TOOL et ils seront renvoyés au client en port payé ; ou, si le produit est toujours défectueux à la suite de trois tentatives de réparation ou de remplacement au cours de la période de garantie, vous êtes en droit de recevoir un remboursement complet du prix d'achat de votre outil.

Ce qui n'est pas couvert par la garantie

Les défaillances causées par une utilisation abusive ou non conforme aux instructions, ou par l'usure ordinaire, ne sont pas couvertes par cette garantie. RIDGE TOOL n'est responsable d'aucun dommage secondaire ou indirect.

Effet des lois locales sur cette garantie

Au Canada, certaines provinces ne permettent peut-être pas l'exclusion ou la limitation des dommages secondaires ou indirects; par conséquent, il est possible que l'exclusion ou la limitation susmentionnée ne s'applique pas à vous. Cette garantie vous confère des droits contractuels spécifiques, et vous disposez peut-être d'autres droits qui peuvent varier d'une province à l'autre.

Aucune autre garantie expresse ne s'applique

La présente GARANTIE À VIE COMPLÈTE est la garantie unique et exclusive concernant les produits RIDGID®. Aucun salarié, agent, distributeur ou autre n'est autorisé à modifier cette garantie ou à offrir une quelconque autre garantie de la part de RIDGE TOOL COMPANY.

Stock N° AM2550
Modèle N° AM25500

Les numéros de modèle et de série se trouvent au-dessous du commutateur de marche/arrêt. Il est recommandé d'inscrire ces deux numéros en lieu sûr pour référence future.

QUESTIONS OU COMMENTAIRES ?
TÉLÉPHONER AU 1-800-474-3443
www.ridgidvac.com

EMERSON™
Professional Tools

© 2005 Emerson

Pièce N° SP6611

Imprimé N° SP6611

Emerson Tool Company
Une division de
Emerson Electric Co.

Imprimé en Chine 05/05